

1:4

ACO Box Concept® Oil Verkstads- och garagemiljö Oljeavskiljarpaket i PEHD för inomhusinstallation



Oljeavskiljarpaketet i PEHD för snabb, säker och godkänd inomhusinstallation.

Konstruktion

Avskiljarpaketet har låg vikt, är komplett och snabbinstallerat. Locken är lukttäta. Oljeavskiljaren är anpassad för intransport genom dörröppningar från 700 mm bredd.

Certifikat och godkännanden

Oljeavskiljaren COALISATOR P är flödestestad enligt SS-EN 858 vid LGA Landesgewerbeanstalt i Bayern med godkända resultat.

COALISATOR P är CE-märkt gentemot SS-EN 858-1 och uppfyller alla krav avseende flödestest, hållfasthet, kemisk resistens, märkning och täthet.



RSK nr 561 99 39

Vikt totalt: 90 kg

Innehåll

Oljeavskiljare COALISATOR P 3/600

- Nominell storlek: NS3
- Slamfång: 600 liter
- Anslutning: 110 mm
- Inspektionsöppningar, luftanslutning och larm
- ACO PROFLEX provtagningsenhet.
- Nivå- och dämpningslarm ACO PROCURAT T5-2
- Automatisk avstängningsventil kalibrerad för olja med densitet 0,85 g/cm³
- Inspektionsöppningar med täta lock Ø 360 mm

Dokumentation

- Installationsanvisning
- Drift- och underhållsanvisning

Passar till

Exempel 1

- Verkstadslokal utan högtryckstvätt med max 2 st tappventiler DN15.

Exempel 2

- Garage, där inte högtryckstvätt används, med max 2 st tappventiler DN15.

Tillval

- Box Concept Tillval 8:5

Dimensioner

COALISATOR P 3/600

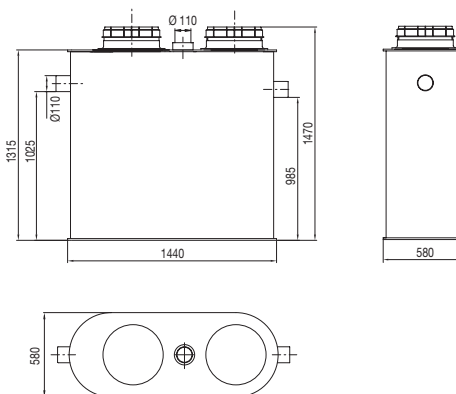

ACO PROFLEX

