

6

ACO Box Concept® Lift Fettavskiljarmiljö

Pumpstationspaket i PEHD för inomhusinstallation, fristående



Komplett pumppaket i PEHD för snabb, säker och godkänd fristående inomhusinstallation

Konstruktion

Pumppaket Fettavskiljarmiljö är avsett att installeras där man behöver en pumpstation för att lyfta spillvatten efter avskiljare till självfallsledning ovan golvnivå. Flera inlopp för flexibel anslutning. Enkel skötsel, alla delar lättåtkomliga.

Certifikat och godkännanden

MULI STAR DDP 1.1 är CE-märkt gentemot SS-EN 12050-2 och uppfyller alla krav avseende provning, hållfasthet, kemisk resistens, uppflytning, märkning och täthet.

Kapacitet och kapacitetsområde

- Vid total lyfthöjd 9 m, max flöde 3,5 l/s
- Vid total lyfthöjd 4 m, max flöde 14 l/s

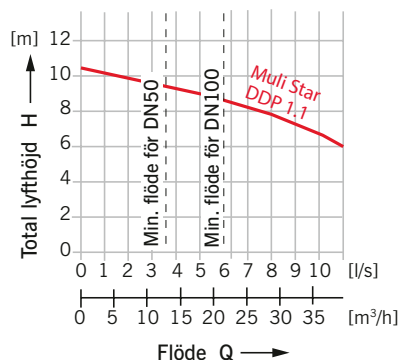

Innehåll

- MULI STAR DDP 1.1 pumpstation DUO
- Friströmshjul
- Air-bubblar för styrning
- Avstängningsventil inlopp DN100
- Avstängningsventil tryckledning, DN80
- Pumpbehållare med anslutningar för luftning och inlopp samt tryckledning. Avstängningsventiler till in- och utlopp, anslutningskoppling till tryckledning.
- Pumpar med styrskåp 400 V
- Anslutningskoppling för tryckledning i muffat rostfritt avloppsrör.

Dokumentation

- Installationsanvisning
- Drift- och underhållsanvisning

Passar till

Exempel 1

- Efter fettavskiljare NS5,5-15

Exempel 2

- Efter oljeavskiljare NS6-15

Dimensioner

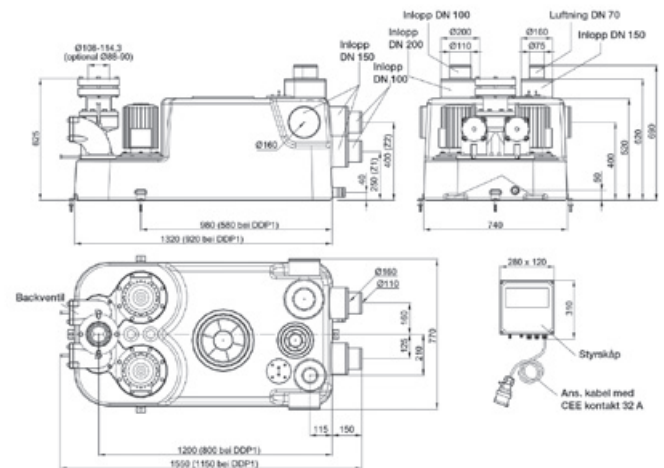

RSK nr 588 60 71

Vikt totalt: 76 kg