

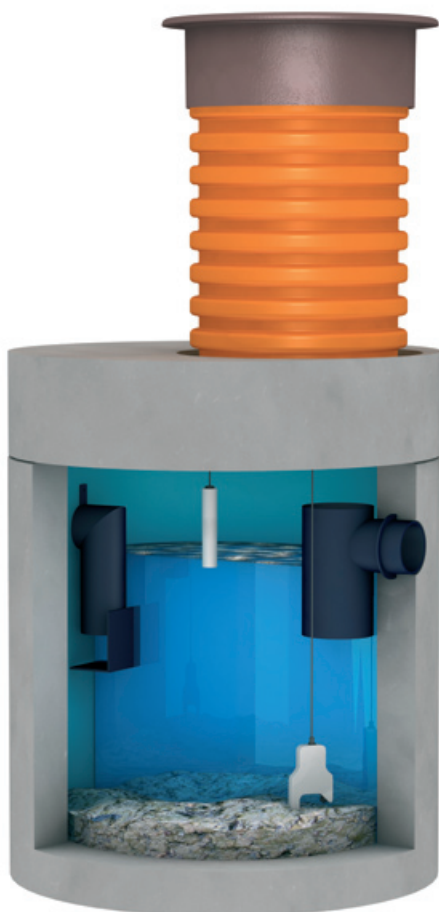

MIRI CSG

Fettavskiljare för markförläggning Betong



■ Konstruktion

Fettavskiljare Miri CSG är konstruerad enligt SS-EN 1825-1 för behandling av fetthaltigt avloppsvatten från t.ex. livsmedelsindustrier, storkök, restauranger, gatukök, bagerier m.fl. Miri CSG är här integrerat slamfång.

■ Material

Tank	Armerad betong med invändig 3-skikts coating enligt SS-EN 1825-1
Halsar	Polyeten
In-/utlopp	Polyeten
Tätningar	NBR-gummi

■ Avskiljarförmåga

MIRI CSG är provad enligt SS-EN 1825-1 vid LGA Landesgewerbeamt Bayern med godkänt resultat.

■ Övrigt

För att få korrekt halshöjd skall vid beställning anges avståndet A mellan färdig mark och vattengång/inlopp, se illustration nedan.

■ Utrustning

MIRI CSG är försedd med:

- Nedstignings-, inspektions- och tömningshalsar Ø 600 mm
- Lyftöglor
- Anslutning för ventilation
- Behållare med polyuretanskum för fogning mellan betongunderdel och betongöverdel

■ Tillval

MIRI CSG kan levereras med:

- MIRI LARM STD nivåarm för fettskiktet
- MIRI SLAM slamgivare för larm vid hög slamnivå
- MIRI SAFE larmskåp för utomhusmontage, komplett med rotorblink och MIRI LARM typ 4 STD
- MIRI LARM SOL-3000 4 DUO solcellsdrivet oljeskikts- och dämmningslarm
- MIRI VENT avluftningsledning
- MIRI PBM provtagningsbrunn
- MIRI NIC 700 betäckningar
- MIRI HOOK öppningsredskap för betäckningar

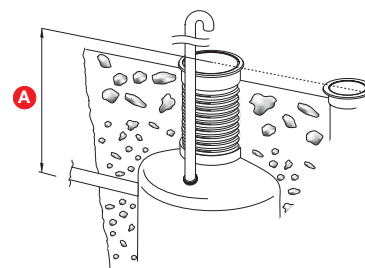



Kapacitet

Modell	Nom. flöde	Vätske- volym	Lagrings- volym	Lagrings- volym	Slamhöjd vid max. lagrings- volym	Flödestest	Total- vikt	Vikt tyngsta del	RSK
	l/s	l	fett, l	slam, l	mm	nr	kg	kg	
CSG-35-1/100	1	511	180	100	127	490174-04A	2290	1630	561 94 27
CSG-35-1/200	1	711	180	200	254	490174-04A	2290	1630	561 94 26
CSG-35-2/200	2	711	180	200	254	490174-04A	2290	1630	561 94 25
CSG-35-2/400	2	805	180	400	509	490174-04A	2900	2250	561 94 28
CSG-35-4/400	4	785	210	400	509	490174-04A	2900	2250	561 94 29
CSG-35-4/800	4	1459	290	800	707	490174-05A	4223	3183	561 94 30
CSG-35-7/700	7	1459	290	700	618	4970174-17	4223	3183	561 94 31
CSG-35-7/1400 hög	7	2615	400	1400	792	BMW0420354-05	6350	4820	561 94 32
CSG-35-7/1400 låg	7	2615	400	1400	445	BMW0220344-01	8700	6200	561 94 33
CSG-35-10/1000	10	2209	400	1000	565	BMW0420354-05	5750	4300	561 94 34
CSG-35-10/2000	10	3207	400	2000	1131	BMW0420354-05	6800	5350	561 94 35
CSG-35-15/1500	15	3943	1140	1500	477				561 94 36
CSG-35-15/3000	15	5922	1140	3000	954	BMW 0220344-03	10300	7800	561 94 37
CSG-35-20/2000	20	4995	1140	2000	636	0220344-03	9600	7100	561 94 38
CSG-35-25/2500	25	5170	1120	2500	657	5351326-01	9600	6400	561 94 39
CSG-35-25/5000	25	7622	1120	5000	1315	5351326-01	10700	7500	561 94 40

Dimensioner

NS 1 l/s

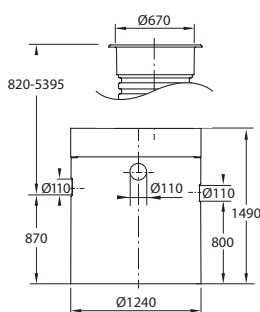

MIRI CSG-35-1/100

RSK nr 561 94 27

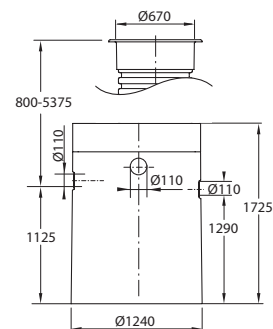

MIRI CSG-35-1/200

RSK nr 561 94 26

Dimensioner

NS 2 I/s

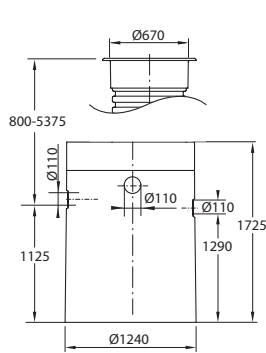

MIRI CSG-35-2/200

RSK nr 561 94 25

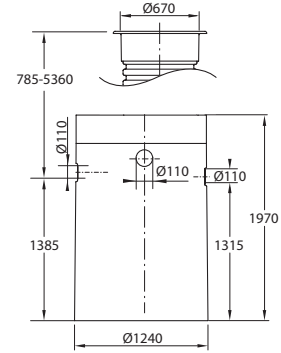

MIRI CSG-35-2/400

RSK nr 561 94 28

NS 4 I/s

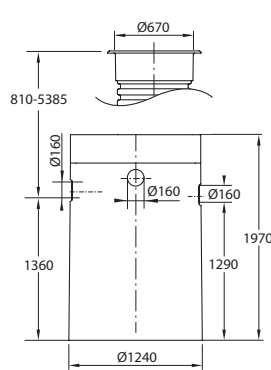

MIRI CSG-35-4/400

RSK nr 56194 29

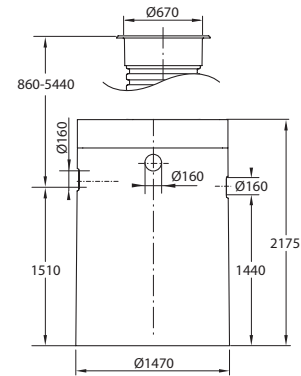

MIRI CSG-35-4/800

RSK nr 561 94 30

NS 7 I/s

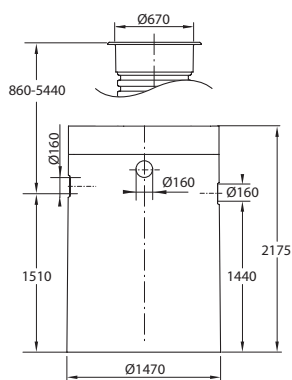

MIRI CSG-35-7/700

RSK nr 561 94 31

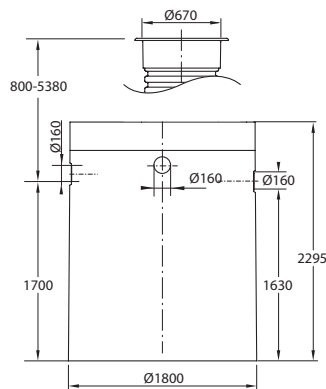

MIRI CSG-35-7/1400 hög

RSK nr 56194 32

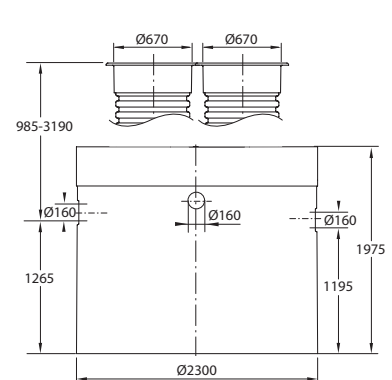

MIRI CSG-35-7/1400 låg

RSK nr 561 94 33

Dimensioner

NS 10 I/s

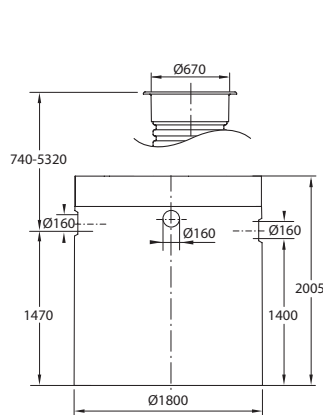

MIRI CSG-35-10/1000

RSK nr 561 94 34

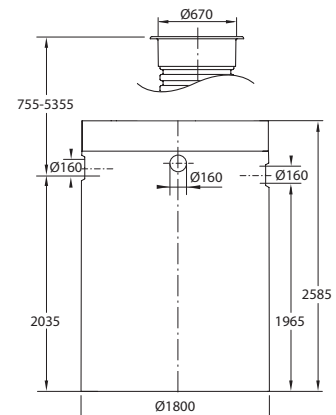

MIRI CSG-35-10/2000

RSK nr 561 94 35

NS 15 I/s

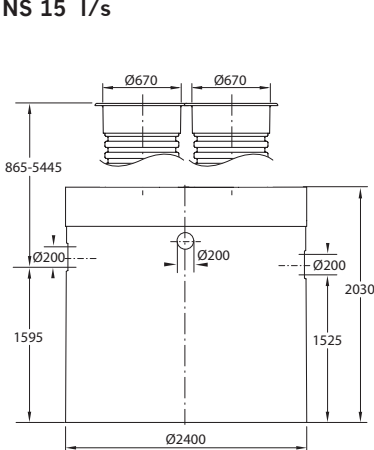

MIRI CSG-35-15/1500

RSK nr 560 94 36

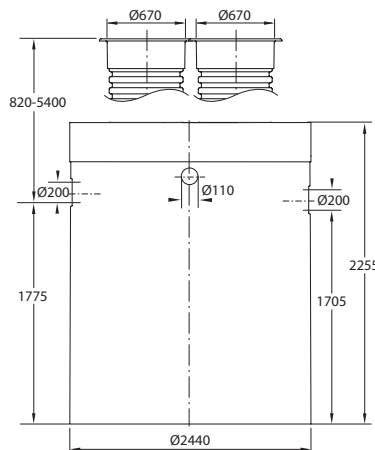

MIRI CSG-35-15/3000

RSK nr 561 94 37

NS 20 I/s

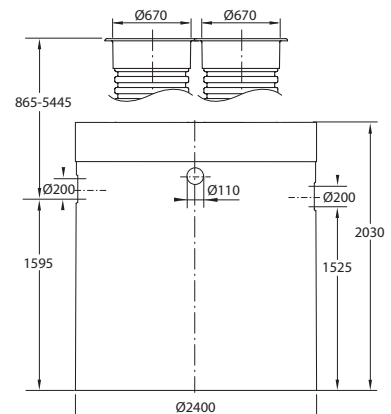

MIRI CSG-35-20/2000

RSK nr 561 94 38

NS 25 I/s

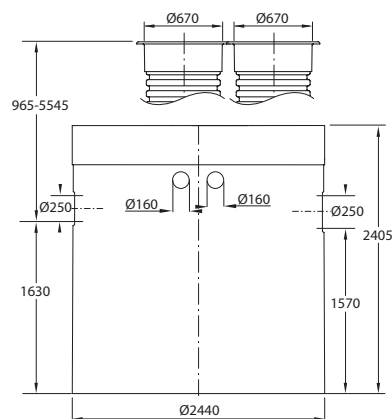

MIRI CSG-35-25/2500

RSK nr 56194 39

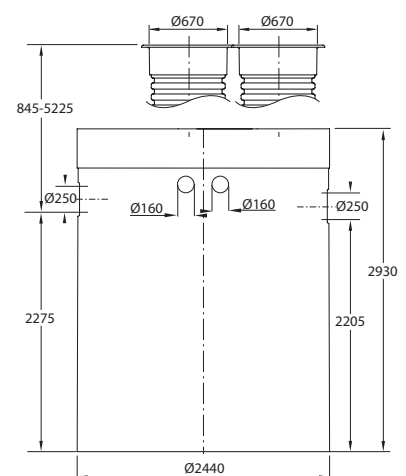

MIRI CSG-35-25/5000

RSK nr 561 94 40