

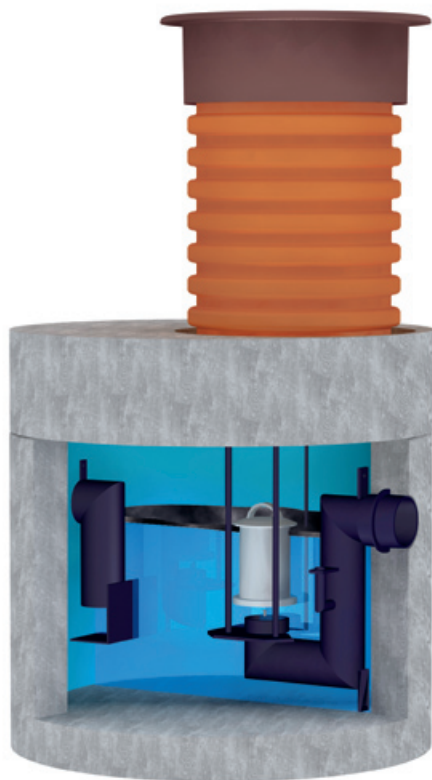

MIRI CSB 32

Oljeavskiljare utan slamfång
Betong



Utrustning

MIRI CSB 32 är utrustad med:

- Nedstignings- inspektions- och tömningshals Ø600
- Automatisk avstängningsventil kalibrerad som standard för olja med densitet 0,85 g/cm³
- Anslutning för ventilation
- Lyftöglor
- Behållare med polyuretanskum för tätning mellan betongunderdel och betongöverdel

Tillval

MIRI CSB 32 kan levereras med:

- MIRI LARM typ 4 DUO oljeskikts- och dämmningslarm
- MIRI SAFE larmskåp för utomhusmontage, komplett med rotoblink och MIRI LARM typ 4 DUO
- MIRI LARM SOL-3000 4 DUO solcellsdrivet oljeskikts- och dämmningslarm
- MIRI PBM (3-100 l/s) eller MIRI PROPUMP (3-150 l/s) provtagningsanordning
- MIRI VENT avluftningsledning att användas när avskiljaren ligger långt från byggnad
- MIRI NIC 700/800 betäckning
- MIRI HOOK öppningsredskap för betäckningar

Klass II-avskiljare enligt SS-EN 858

CSB 32-serien är avsedd för behandling av spill- och dagvatten med krav på rening.

CSB 32 saknar slamfång och lämpar sig därför väl för komplettering av befintliga avskiljare med otillräcklig avskiljningsgrad.

Avskiljarna är utrustade med automatisk avstängningsventil.

Nedstigningshalsarna är lätta att justera i höjdded och avtätade med gummpackningar.

Serien omfattar nominella flöden från 3 till 30 liter/sekund.

Material

Tank	Armerad betong med invändig 3-skiktss coating enligt SS-EN 858-1
Hals	Polyeten
In-/utlopp	Polyeten
Tätningar	NBR-gummi

Avskiljningsförmåga

MIRI CSB 32 är konstruerade enligt SS-EN 858-1 och uppfyller kraven för klass II-avskiljning på max. 100 mg restinnehåll olja per liter utgående vatten vid flödestest.

Övrigt

För att få korrekt halshöjd skall avståndet A mellan färdig mark och vattengång/inlopp anges vid beställning, se illustration nedan.

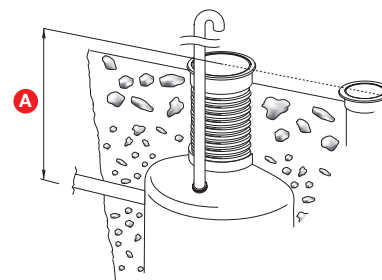

Kapacitet

Modell	NS l/s	Lagrings- vol. olja* l	Total vätskevol. l	Flödestest Provnings- nummer	Total- vikt kg	Vikt tyngsta del kg	RSK nr
CSB 32-3	3	302	550	0120239-02	2300	1630	561 89 68
CSB 32-6	6	185	530	5351216-19	2310	1630	561 89 69
CSB 32-10	10	185	530	5351216-19	2310	1630	561 89 70
CSB 32-15	15	460	1935	4980317-13A	5755	4590	561 89 71
CSB 32-20	20	590	1935	4990328-05	5755	4590	561 89 72
CSB 32-30	30	634	1873	5351216-01	6350	4600	561 89 73

* när den automatiska avstängningsventilen har stängt

Dimensioner

NS 3 l/s

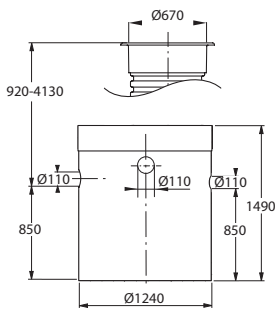

CSB 32-3

RSK nr 561 89 68

NS 6 l/s

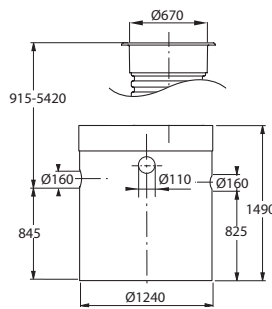

CSB 32-6

RSK nr 561 89 69

NS 10 l/s

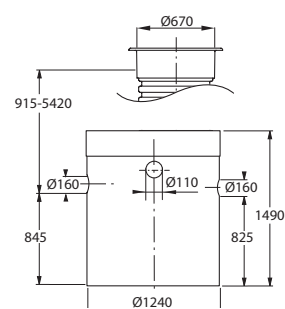

CSB 32-10

RSK nr 561 89 70

NS 15 l/s

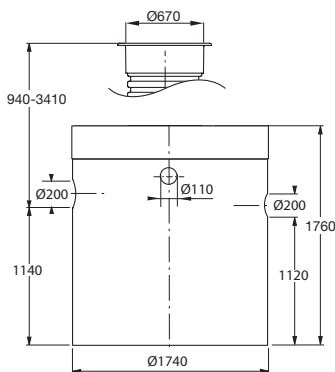

CSB 32-15

RSK nr 561 89 71

NS 20 l/s

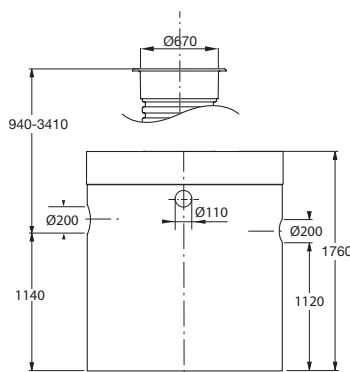

CSB 32-20

RSK nr 561 89 72

NS 30 l/s

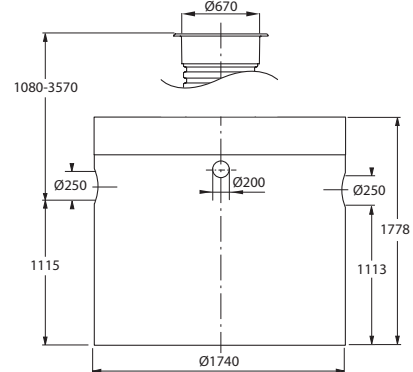

CSB 32-30

RSK nr 561 89 73