

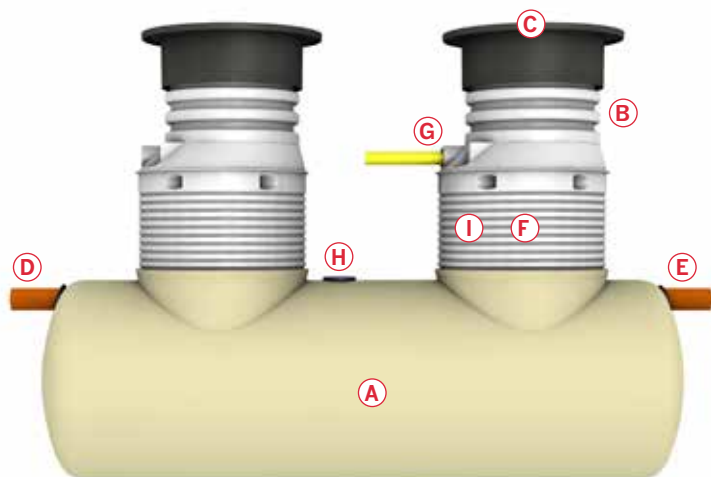

Installationsanvisning

Fettavskiljare LIPUMAX G H



- A Fettavskiljare (underdel)
- B Nedstigningshals
- C Betäckning ACO Atlas D400
- D Inloppsanslutning
- E Utloppsanslutning
- F Märkskylt (invändigt hals)
- G ACO PROTIGHT kabelrörstättning (invändigt hals)
- H Ventilationsanslutning
- I PROCURAT T5-1 skiktgivare (invändigt hals)

Innehåll:

Uppbyggnad och ingående komponenter	1
Användningsområde	2
Personal, journal, tekniska ändringar	2
Produktbeskrivning	2
Tillval	2
Funktion	2

Installation:

Allmänna anvisningar	3
Schakt	4
Anslutning inlopp och utlopp	4
A-mått	4
Återfyllning	4
Avluftning	4
Förlängningshals	5
Kabelrörsanslutning	5
Belastningsskydd	6
Betäckning	6
Märkskylt	7

Läs denna manual före installationen.

Manualen avser ACO prefabricerade fettavskjare LIPUMAX G H.

Manualen skall användas vid installation av LIPUMAX G H.

Manualen skall förvaras tillgänglig på arbetsplatsen/installationsplatsen. Installationen får endast utföras av behörig installatör.

Ombyggnad:

Om fettavskiljaren ändras eller byggs om utan ACO:s medgivande faller alla garantiåtaganden.



Användningsområde

Fettavskiljare LIPUMAX G H är avsedd att rena fetthaltigt spillvatten. Användning av fettavskiljaren för andra ändamål är förbjudet.

Tillverkaren kan inte hållas ansvarig för skador som uppstått genom felaktig användning, utan ansvaret faller helt på operatören.

Korrekt användning innefattar även:

- Att följa nationella lagar och bestämmelser
- Att följa alla inspektions- och serviceinstruktioner
- Att följa tillverkarens installations-, drifts- och underhållsinstruktioner.

Personal

Personal som skall utföra installation, drift och underhåll samt service på fettavskiljaren måste ha den utbildning som erfordras för dessa arbeten och för att förstå innehållet i denna manual.

Journal

En journal skall upprättas och innehålla följande:

- Kontroller utförda av driftspersonal.
- Service- och testrapporter.
- Eventuella haverier och reparationer.

Tekniska ändringar

Vi förbehåller oss rätten till löpande tekniska modifieringar, vilket kan medföra att bilder och information till viss del kan avvika från produktens utformning på grund av att ändringar införts efter denna manuals tryckning.

Produktbeskrivning

Fettavskiljare LIPUMAX G H är en fettavskiljare avsedd för installation i mark. Fettavskiljaren levereras med integrerat slamfång, inlopps- och utloppsanslutningar, gummiringstättad hals av PE-HD med flytande betäckning ACO ATLAS 700, D400 med text "Avskiljare/Separator".

Funktion

Fettavskiljare LIPUMAX G H arbetar enligt gravimetrisk princip. Slam och tyngre partiklar faller till botten medan fett, som är lättare än vatten, stiger till ytan. Det renade vattnet strömmar ut genom utloppet.

Tillval

- ACO PROTIGHT, kabelrörstättning
- PROCURAT T5-1 nivåarm



Installation allmän

- LIPUMAX G H är inte lämpad för installation i områden med ständig tung trafik.
- Kontrollera före nedläggning att inga transportskador har uppstått. Eventuella skador skall åtgärdas före montering.
- Enheten levereras alltid med betäckning ACO Atlas D400 märkt med "Avskiljare/Separator".
- LIPUMAX G H är konstruerad för inbyggnadsdjup vattengång inlopp – ök mark max. 2500 mm (fig. 1).
- Beroende på inbyggnadsdjup enligt beställning levereras LIPUMAX G H med förhöjningshals med längd 1200 eller 1800 mm (fig. 2).
- Lyft av avskiljardelen ned i schaktet skall utföras med lyftstroppar i avskiljarens integrerade lyftöglor. (fig. 3).
- För dimensionering gällande förankringsplatta, se sid 8.
- Tabell CE/3 är rekommenderat packningsförfarande med sorterat rörgravsgrus 0/8.

Fig. 1

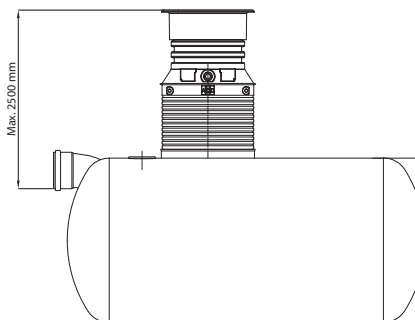

Fig. 2

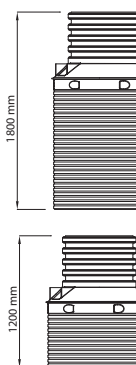

Fig. 3

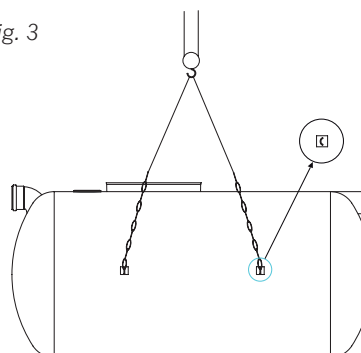

Fig. 3

Table CE/3 Packningsredskap	Lager- tjocklek	Min antal överfarer
Handstamp min. 15 kg	150 mm	4
Vibratorstamp 70 kg	300 mm	4
Vibratorplatta 100 kg	150 mm	6

Fettavskiljare LIPUMAX G H • Installationsanvisning

Installation

- Schakt skall utföras minst 0,5 meter bredare och längre än enhetens yttermått eller så att god åtkomlighet erhålles samt till ett sådant djup att erforderlig grusbädd kan erhållas (fig 4).
- På schaktbotten läggs en minst 300 mm tjock bädd av sorterat rörgravsgrus grus 0/8 (fig. 4). Väg av schaktbotten så den är vågrät och packad enligt tabell CE/3.
- Om avkiljaren installeras där det är risk för uppflytning skall avkiljaren förankras. Instruktioner gällande förankringsplatta, se vidare sid 8.
- Fettavskiljaren lyfts ner och skall vägas av i lod och våg. Om avskiljaren inte placeras i lod och våg påverkas den statiska nivån. Vid lyft: Lyft avskiljaren i lyftöglorna.
- Om grundvattenpumpar används för att hålla grundvatt-net borta, skall dessa vara i drift tills fettavskiljaren är färdiginstallerad.
- För att stabilisera avskiljaren, fyll upp med vatten till ca 400 mm höjd. Återfyllning av schaktet skall utföras med sorterat rörgravsgrus grus 0/8. Kringfyllningen påføres och packas etappvis enligt tabell CE/3 eller handling. Var försiktig vid återfyllning och packning så att inte fettavskiljaren skadas. Fyll upp till strax under in/utloppsanslutningen på avskiljaren (fig. 5).
- Anslut in- och utloppsledningarna. In- och utlopp är tydligt uppmärkta.
- Fortsätt att fylla upp med sorterat rörgravsgrus grus 0/8 enligt tabell CE/3 upp till underkant av avskiljarens överkant.
- Nu skall halslängden bestämmas. Den totala halslängden L skall i normalfallet vara lika lång som måttet ovankant avskiljare till färdig mark. Gör en markering där halsen skall kapas (fig. 6).

NOTERA:

Halsen kan kapas både i den övre delen och den undre delen. Kapa undre delen först och justera måttet i den övre delen vid slutet av installationen. De minsta kvarvarande måtten för kapningar av halsen finns i figur 7.

Fig. 4

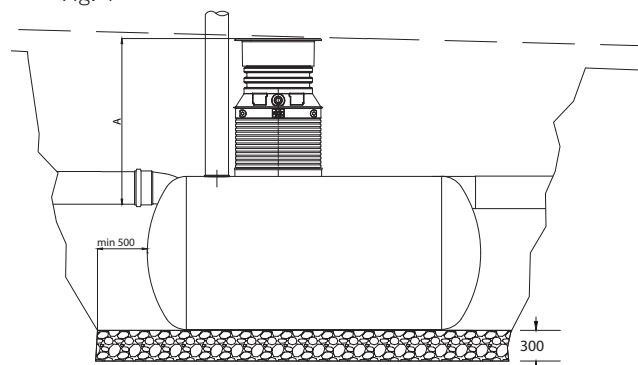

Fig. 5

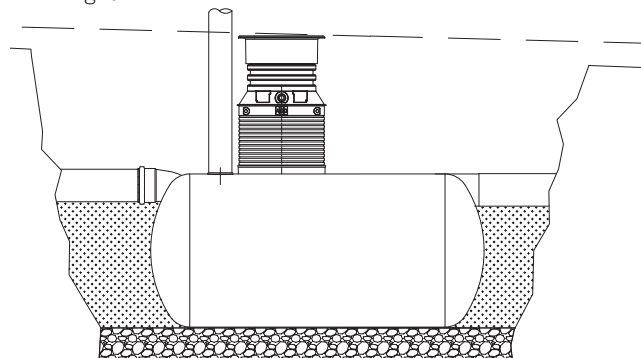

Fig. 6

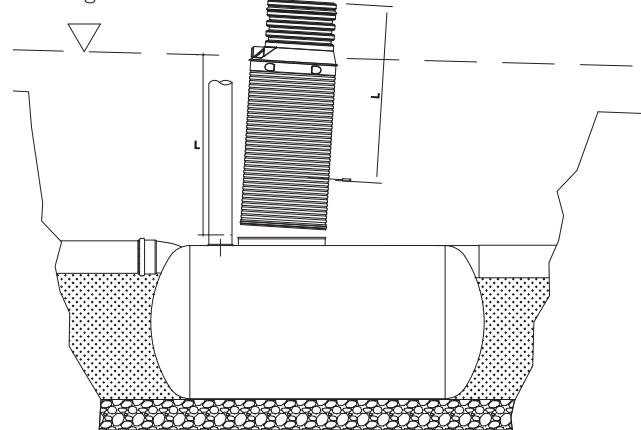
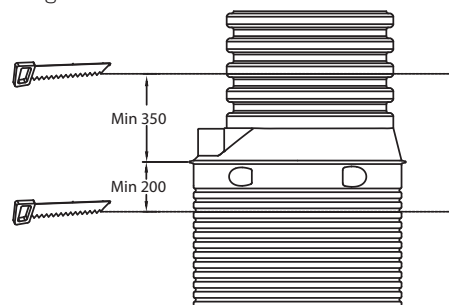

Fig. 7



Fettavskiljare LIPUMAX G H • Installationsanvisning

10. Såga av halsen till rätt längd och montera den runda $\varnothing 16$ mm packningen i det nedersta spåret på halsen (fig. 8).
 11. Smörj in packningen och halsanslutningen på avskiljaren med glidmedel.
 12. För ner halsen ca 120 mm i avskiljarens halsanslutning. Kontrollera att packningen inte glidit ur spåret och att den tätar mot avskiljarens halsanslutning.
 13. Fortsätt att fylla upp runt halsen med sorterat rörgravsgrus, grus 0/8 enligt tabell CE/3 upp till underkant av halsens kabelrörsanslutning (fig. 9).
 14. Om larm skall installeras i avskiljare bör detta utföras i urtaget för kabelrör. Urtaget är avsett för $\varnothing 50$ mm kabelrör. Urtaget ska tätas med ACO PROTIGHT innehållande yttre gummiringstättning och en inre expandertätning.
 15. Borra ur botten av det inre $\varnothing 50$ mm stora hålet med en hålsåg $\varnothing 48$ mm (fig. 9).
 16. Montera gummiringstättningen och för in kabelröret lika långt som gummiringstättningen är djup (fig. 9). Expandertätningen monteras enligt separat anvisning.
 17. Fortsätt att fylla upp runt halsen med sorterat rörgravsgrus, grus 0/8 enligt tabell CE/3 upp till ca 150 mm ovanför utkragningen på halsen
 18. Om avskiljaren placeras i körbar yta skall ett plastgjutet belastningsskydd placeras ovan avskiljaren. Belastningsskyddet placeras på den kompakterade grusbädden ca 150 mm ovanför utkragningen på halsen (fig. 10).
- * Instruktioner gällande belastningsskydd: se sid 9.

Fig. 8

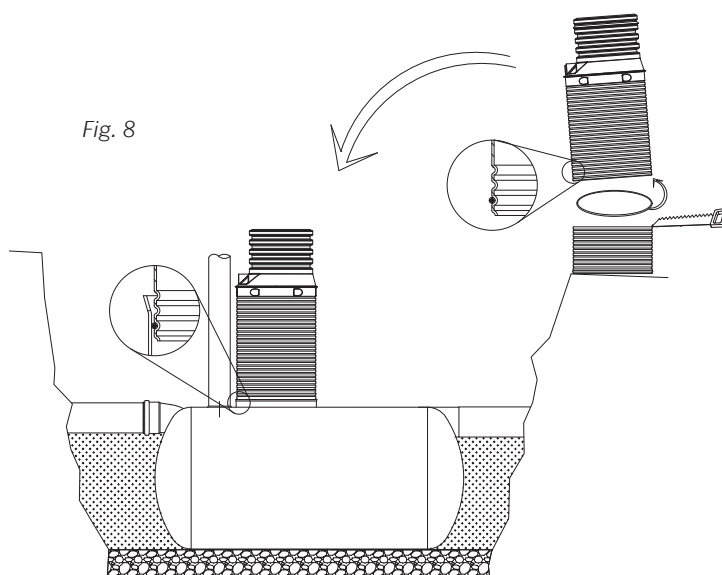

Fig. 9

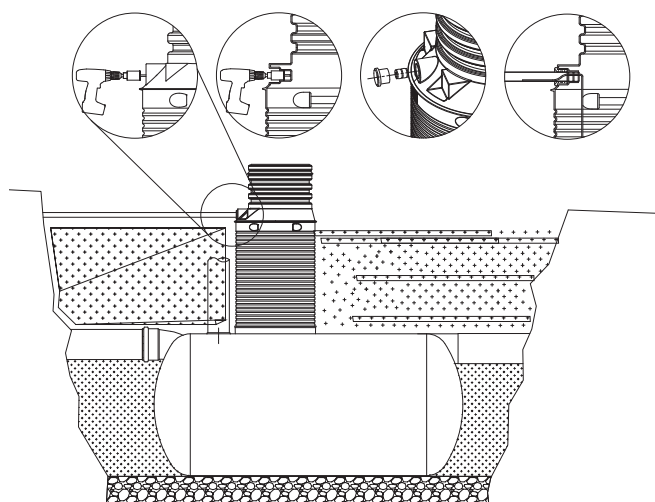
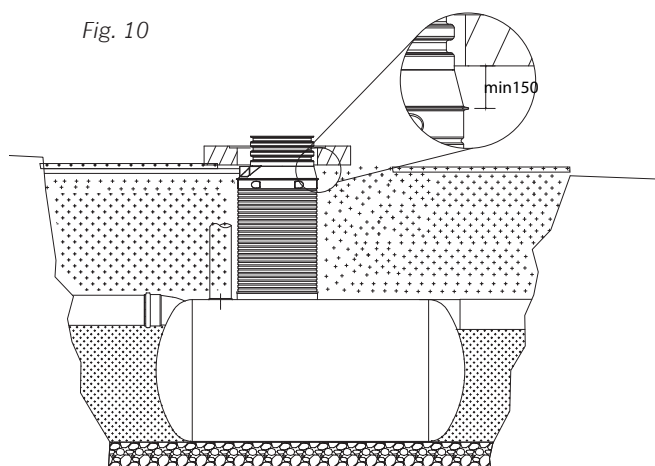

Fig. 10



Fettavskiljare LIPUMAX G H • Installationsanvisning

19. Slutjustera halsens överdel till ca 100-150 mm under färdig mark (fig. 11).
20. Montera gummiringen i halsens översta spår. (fig. 12)
21. Montera betäckningen över halsen. OBS! Tillse att det finns minst 30 mm avstånd mellan betäckningens ram halsens ovankant. Betäckningens ram får aldrig vila mot halsen (fig. 13)
22. Fortsätt att fylla upp runt halsen/belastningsskyddet med sorterat rörgravsgrus grus 0/8 enligt tabell CE/3 till önskad höjd.

OBS!

Vid montage med belastningsskydd, fyll med rörgravsgrus, grus 0/8 mellan hals och belastningsskydd.

Fig. 11

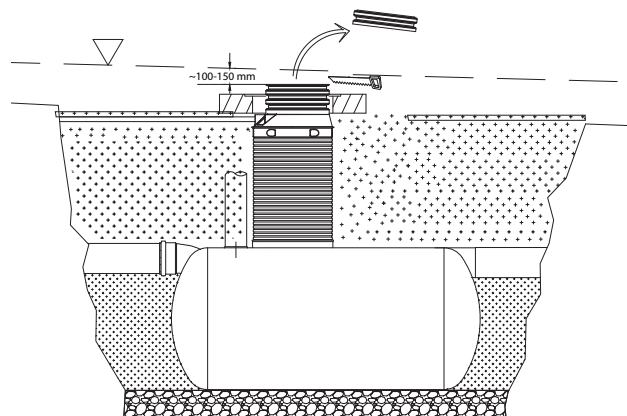

Fig. 12

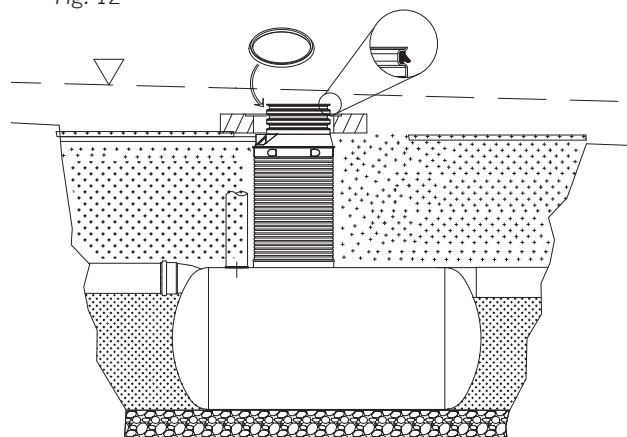
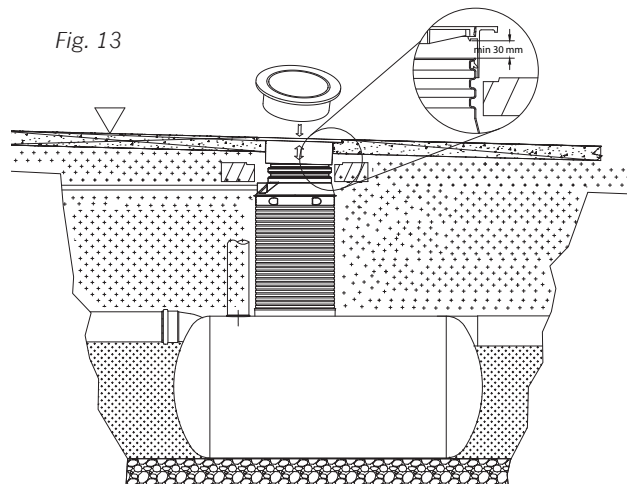

Fig. 13



Fettavskiljare LIPUMAX G H • Installationsanvisning

23. Betäckningen kan slutjusteras i höjd och vinkel mot underlaget (fig. 14). Beroende på installationens utförande kan betäckningen ACO ATLAS 700, D400 justeras ca 60 mm upp eller ned. Tillse dock att halsens packning alltid tätar mot betäckningens ram.
24. Vid asfaltering i kring betäckningen är det viktigt att asfalten ligger under hela ramen utan tomrum och är väl packad.
25. Montera den medföljande märkskylten på insidan av halsen (se figur 15). Märkskylten (5) kan med fördel hängas runt det integrerade staget i halsen och säkras (3, 4) med buntband.

Fig. 14

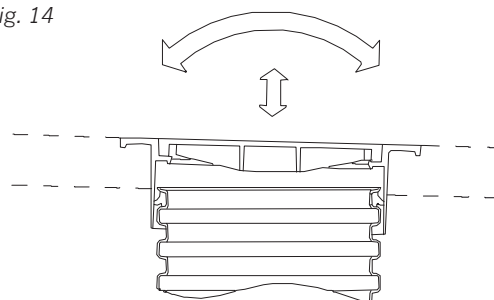
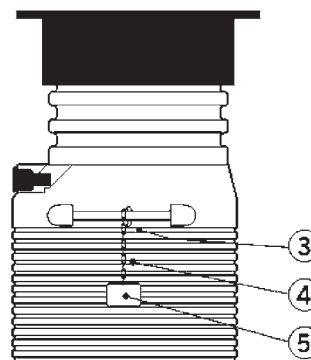

Fig. 15



Fettavskiljare LIPUMAX G H • Installationsanvisning

Förankringsplatta

- Betong K 30-2
- Betong förstärkning A500 HW T10
K150,1. T10 runt kanterna
ACO CONFIX T10 SS fästögla för infästning av förankringsvajer.

- Förållanden avskiljarens dimensioner:

B= avskiljarens bredd + 200 mm

L= avskiljarens längd

Tjocklek 150 mm

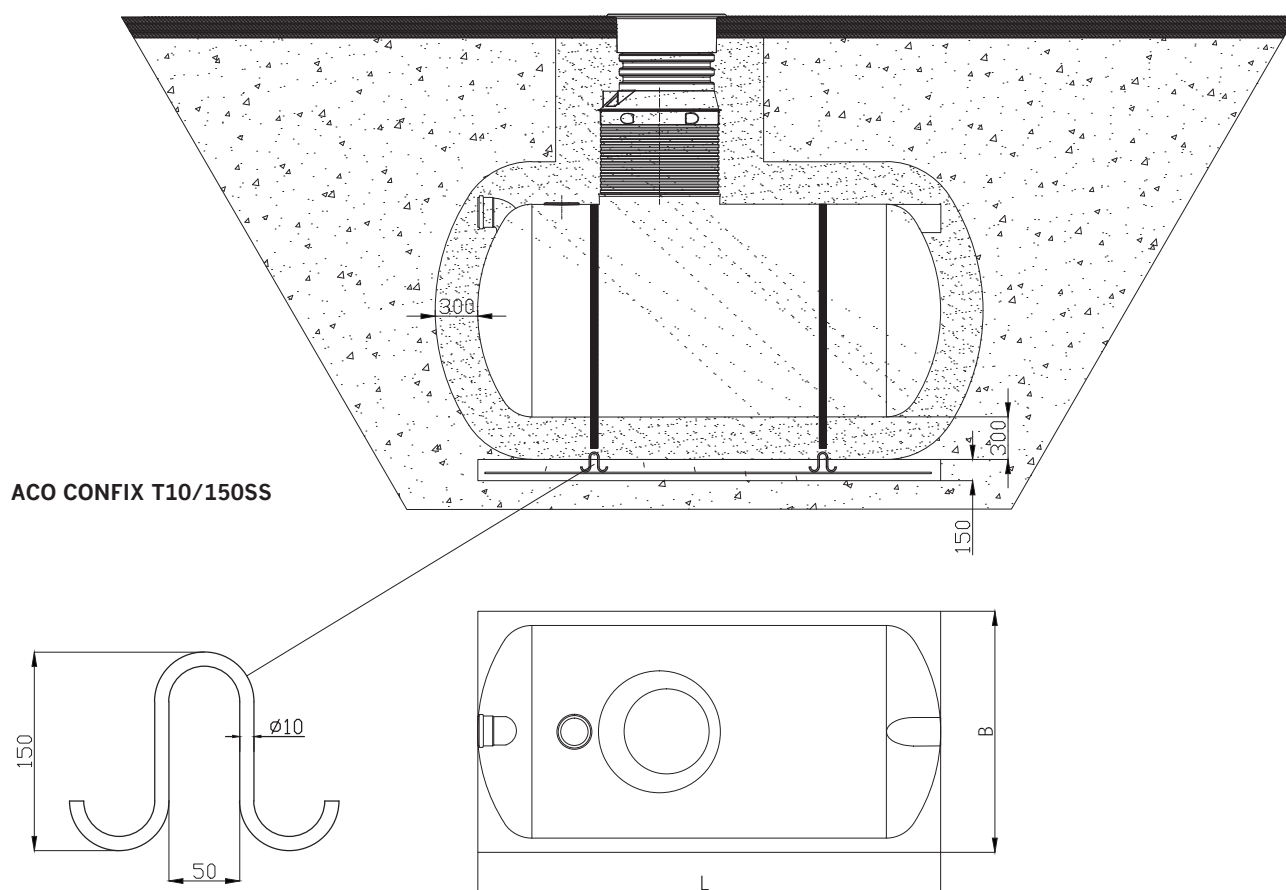

ACO LIPUMAX G H	ACO BELT Tensile hållfasthet 2000 kg/styck	ACO CONFIX/ antal
2/200-2/400	1	2
4/400-7/700	2	4
7/1400-15/3000	3	6
20/2000-25/2500	4	8
25/5000	5	10

Belastningsskydd

- Betong K 30-2
- Betongförstärkning A500 HW Ø10 K150, 2 st. T10 runt kanterna.
- Dimensioner enligt tabell, beroende på avskiljares storlek
- Skall installeras centriskt över avskiljaren, **EJ ÖVER HALSEN.**

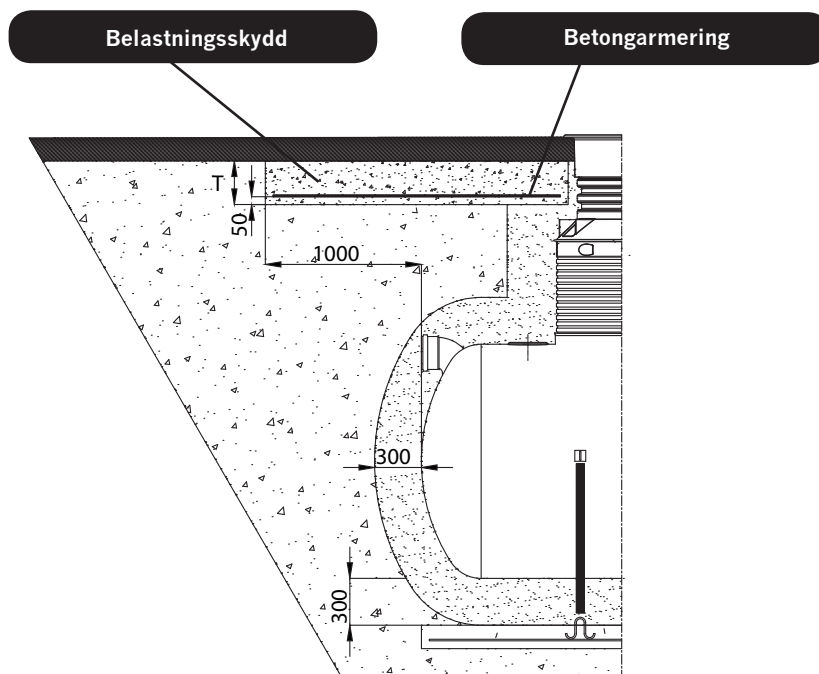
ACO LIPUMAX G H Belastningsskydd

Diameter mm	T mm	B mm
≤ 1200	200	1000
≤ 1800	250	1000
≤ 2600	280	1000
≤ 3000	300	1000

Tabellen visar endast rekommenderade dimensioner vid normala förhållanden. Vid andra markförhållanden rekommenderas att professionell geoteknisk expertis konsulteras avseende ev. ytterligare förstärkning.

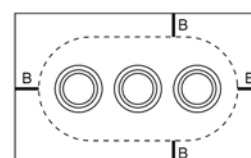
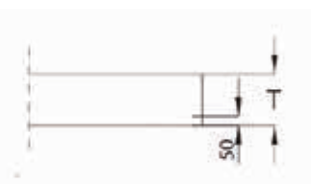
Horisontell tank