

8:11

ACO Box Concept® Tillval Tillvalspaket för markförlagda fettavskiljare

Nivåalarm och provtagningsbrunn, Ø160



Innehåll

- Nivåalarm ACO PROCURAT T5-1
- Provtagningsbrunn ACO PROWELL C Ø160, belastningsklass D400
- Betäckning ACO CITYTOP 600, belastningsklass D400
- Tät kabelgenomföring ACO PROTIGHT

Dokumentation

- Installationsanvisning
- Drift- och skötselansvisning

Passar till

- Box Concept Grease 6:3
- Box Concept Grease 7:3
- Box Concept Grease 9:3

Nivåalarm och provtagningsbrunn för markförlagda fettavskiljare ger en godkänd installation

Tillvalspaket

Detta tillval uppgraderar befintlig markförlagd fettavskiljare. Tillvalspaketet är anpassat för att klara kommunens och VA-verkets krav. Dessa innebär nivåövervakning av det uppsamlade fettets samt möjliggör för provtagning av utgående spillvatten.

Nivåalarm ACO PROCURAT T5-1 är försett med en nivågivare med fem meter kabel och en centraldel för övervakning med ljud- och ljusindikering samt potentialfri kontakt för extern larmkoppling via DUC.

Tätningsspaket ACO PROTIGHT gör kabelrörsanslutningen tät mot både vattenläckage och luktåterströmning via kabelröret.

Provtagningsbrunn ACO PROWELL C ansluts till utlopp från fettavskiljaren för uttagning av representativa prover av det utgående vattnet efter avskiljaren. På grund av skiktning av olja/fett/vatten ger provtagning i avskiljaren felaktiga resultat.

ACO PROWELL C är därför konstruerad för provtagning i fristråle när avskiljaren är i drift. Som standard är stalpet i provtagningsbrunnen 160 mm. Den finns även med stalp 30 mm som nödlösning då tillräcklig fallhöjd inte finns att tillgå. Brunnen kan även fungera som tillsyns- och nedstigningsbrunn.

Dimensioner

* A-måttet är avståndet mellan färdig mark och vattengång/inlopp.

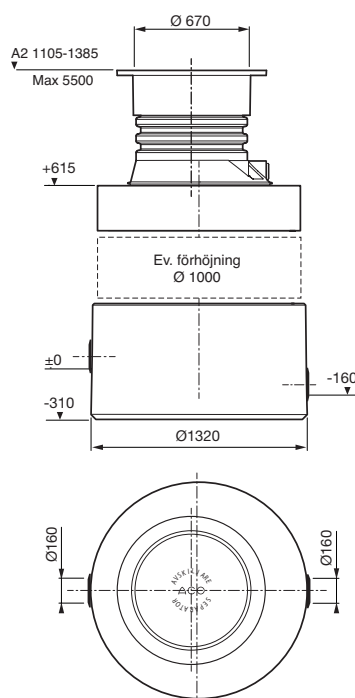

RSK nr 564 38 48

Vikt totalt: 2 016 kg